

Please read and save these instructions. Read carefully before attempting to assemble, install, operate or maintain the product described. Protect yourself and others by observing all safety information. Failure to comply with instructions could result in personal injury and/or property damage! Retain instructions for future reference.

# Dayton® Fiberglass and High-Velocity Double-Panel Wall Shutter

## Motor Modification and Installation

Use Optional 24N065 (Fiberglass) or 45C664 (High-Velocity) Motor

We recommend shutter not be mounted closer to the fan than 1/3 the diameter of fan blade.

Do not force shutter into opening!

Do not open shutter by lifting individual blades!

Do not install shutter leaning forward or backward!

### General Safety Information

1. Follow all local electrical and safety codes, as well as the National Electrical Code (NEC) and the Occupational Safety and Health Act (OSHA) in the United States.
2. Motor must be securely and adequately grounded. This can be accomplished by wiring with a grounded, metal-clad raceway system, by using a separate ground wire connected to the bare metal of the motor frame, or other suitable means.
3. Always disconnect power source before working on or near a motor or its connected load. If the power disconnect point is out-of-sight, lock it in the open position and tag to prevent unexpected application of power.
4. Protect the power cable from coming in contact with sharp objects.
5. Do not kink power cable and never allow the cable to come in contact with oil, grease, hot surfaces, or chemicals.
6. Make certain that the power source conforms to the requirements of your equipment.

### Installation of Fiberglass and High-Velocity Motorized Wall Shutters

1. Shutter frame should be mounted level and squarely on outside wall. Care should be taken not to twist the shutter frame. Never cover shutter with siding or masonry work. Shutter should be mounted so it can be removed any time in case of damage.
2. Use tie rod only to test opening and closing of shutter.
3. Shutter should operate as freely after installation as it did before.
4. Caulking compound is recommended between shutter frame edges and the wall.
5. Clean and lubricate shutter at the same time that the fan is lubricated and cleaned.

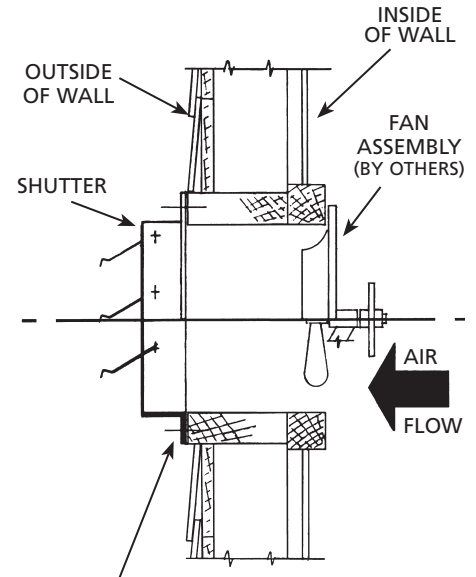

MOUNTING SCREWS (NOT INCLUDED) DO NOT TIGHTEN MOUNTING SCREWS TOO TIGHT **Figure 1**

### Models 24N065 and 45C664

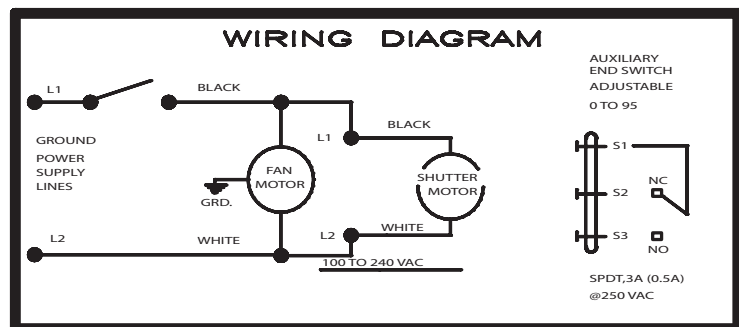

Wiring Diagram: 100 - 240V, 50/60 Hz

Figure 2 - Wiring Diagrams

ENGLISH

ESPAÑOL

FRANÇAIS

# Dayton® Fiberglass Wall Shutter Modification

## Use These Instructions for Modification of Actuator Model 24N065 Only

1. Use pliers to remove crankarm retaining clip. Save clip.
2. Use screwdriver to gently pry crankarm from actuator.
3. Re-install crankarm in the 10 o'clock position as shown (Figure 3).
4. Securely re-install crankarm retaining clip.
5. Note 45C664 is factory set.

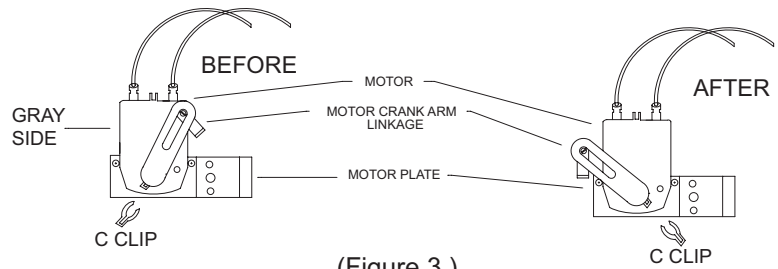

(Figure 3)

## Installation of Motor

1. Install yoke clips onto tie rod using 8-32 screw and nuts provided (Figure 4)
2. Adjust yoke arm slides to center threaded rod on shutter center bar (Figure 4)
3. Tighten slide bolts.
4. Install motor and bracket onto shutter center bar, leaving clamp screw loose. Note actuator leads point up.
5. Install threaded rod onto motor linkage. Tighten threaded rod nuts, both ends.
6. Slide motor bracket up shutter center bar until shutter louvers close tightly.
7. Tighten clamp screws.
8. Wire actuator as per Figure 2, louvers should open fully when power applied.
9. Rotation limiter is factory set. Changing setting may damage actuator or shutter. (Figure 5)

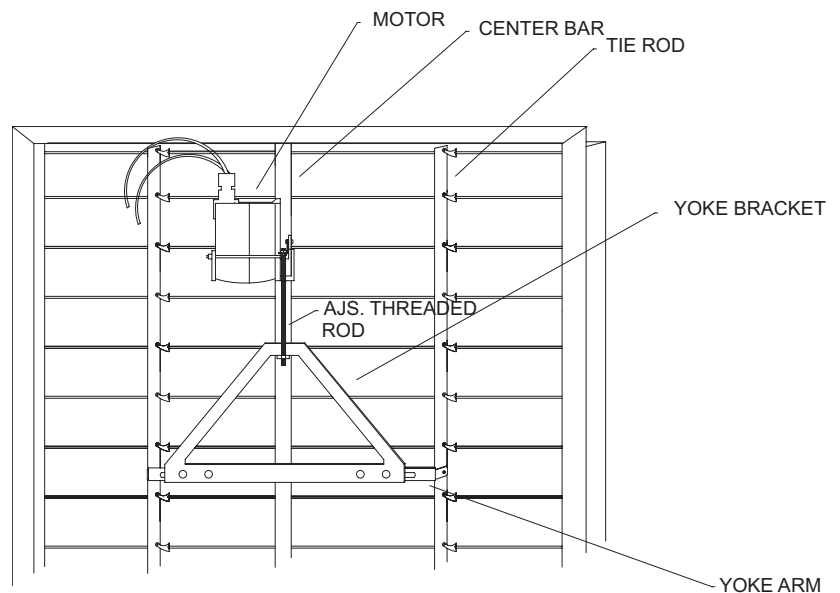

(Figure 4)

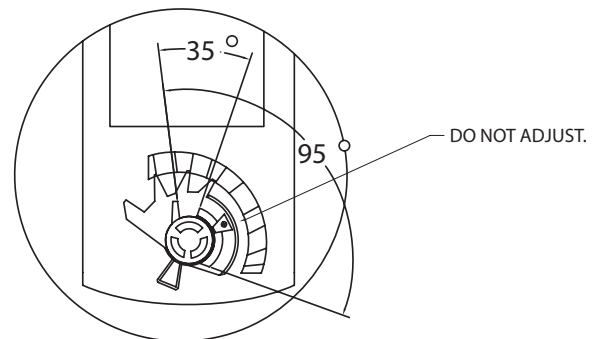

Rotation Limiter  
(Figure 5)

## Motor Specifications

Power Supply Req'd	Motor (*)		Motor Dimensions		
	Running Watts	Torque	H	W	D
100-240V	2.0	22 inch-lbs.	6 1/4"	3"	6"

(\*) Motor is single-phase, continuous duty with a 40°C, (104°F) maximum ambient temperature.

Por favor lea y guarde estas instrucciones. Léelas cuidadosamente antes de intentar montar, instalar, operar o reparar el producto descrito. Para su propia protección y la de los demás cumpla con lo indicado en la información de seguridad. ¡El no hacerlo podría ocasionar lesiones personales, daños materiales o ambos! Guarde las instrucciones para referencia en el futuro.

# Modificación de la persiana mural de fibra de vidrio Dayton®

Utilice Opcional 24N065 (fibra de vidrio) o 45C664 (High Velocity) Motor

Recomendamos que no se instale a una distancia menor de 1/3 de diámetro de las hojas del ventilador.

¡No forzar la persiana para abrirla!

¡No abrir la persiana levantando las hojas individualmente!

¡No instalar la persiana inclinada hacia adelante o hacia atrás!

## Información general de seguridad

1. En los EE.UU., respetar todos los códigos de seguridad y eléctricos locales como asimismo el Código Eléctrico Nacional (NEC) y la ley de Seguridad y Sanidad Laboral (OSHA).
2. El motor debe estar firme y adecuadamente conectado a tierra. Esto se hace conectándolo con un conducto enchapado en metal conectado a tierra, utilizando un cable de puesta a tierra conectado al metal descubierto del bastidor del motor, u otro medio adecuado.
3. Siempre cortar la corriente eléctrica antes de trabajar en o cerca del motor. Si no se puede ver el punto de desconexión, bloquearlo en posición abierta y marcarlo para impedir un electrochoque inesperado.
4. Proteger el cable eléctrico para que no quede en contacto con objetos afilados.
5. No torcer el cable eléctrico y nunca dejar que quede en contacto con aceite, grasa, superficies calientes o productos químicos.
6. Asegurarse que la fuente de alimentación se ajuste a los requerimientos del equipo.

## La instalación de la fibra de vidrio y High Velocity motorizado pared Persianas

1. El marco de la persiana debe instalarse bien nivelado y recto en la pared exterior. Procurar no torcer el marco. Nunca cubrir la persiana con las tablas de revestimiento o material de albañilería. La persiana debe instalarse de modo que se puede extraer en cualquier momento en caso de dañarse.
2. Usar la barra de conexión solamente para probar la apertura y cierre de la persiana.
3. La persiana debe funcionar tan libremente después de instalada como antes de instalarse.
4. Se recomienda calafatear el espacio entre el borde del marco de la persiana y la pared.
5. Limpiar y lubricar la persiana al mismo tiempo que el ventilador.



Figura 1

## Models 24N065 and 45C664

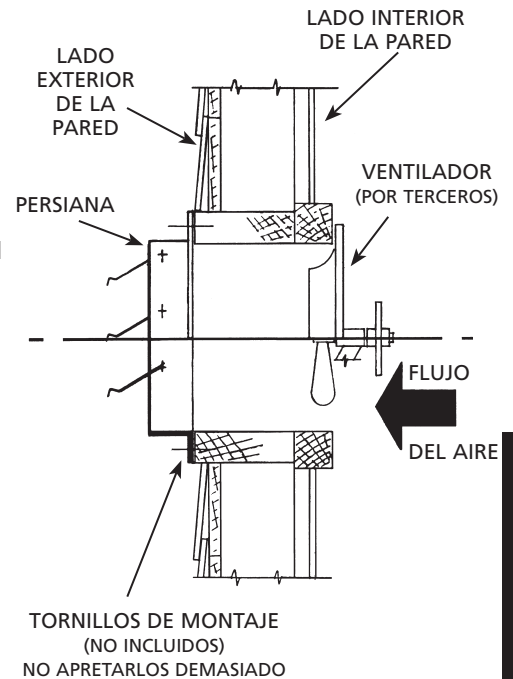
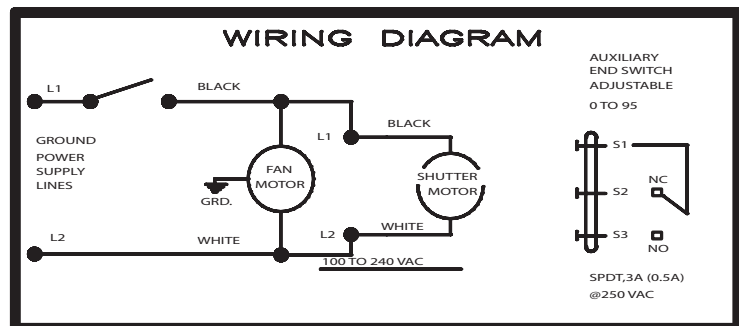

Wiring Diagram: 100 - 240V, 50/60 Hz

Figura 2 - Diagrama de cableado

# Modificación de la persiana mural de fibra de vidrio Dayton®

## Usar estas instrucciones para la modificación del motor modelo 24N065 sólo

1. Use unas pinzas para quitar clip de biela de retención. Guardar clip.
2. Use un destornillador para hacer palanca con suavidad biela del actuador.
3. Reinstalar biela en la posición de las 10 como se muestra (Figura 3).
4. Volver a instalar de forma segura biela clip de retención.
5. Nota 45C664 se establece en fábrica.

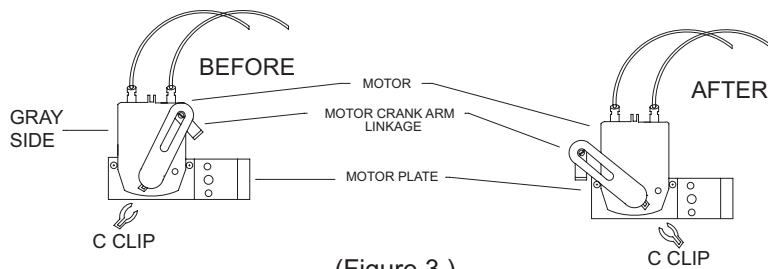

(Figure 3)

## Instalación del motor

1. Instale los fijadores de la yema en la barra de dirección con 8-32 tornillo y tuercas suministradas (Figura 4)
2. Ajustar diapositivas yema de los brazos a la varilla roscada en el centro del obturador de la barra central (Figura 4)
3. Apriete los pernos de diapositivas.
4. Instale el motor y el soporte sobre la barra de disparo centro, dejando tornillo de fijación suelto. Nota actuador lleva punta hacia arriba.
5. Instale la barra roscada en la vinculación del motor. Apretar las tuercas varillas roscadas, ambos extremos.
6. Deslice el soporte del motor encima de la barra de disparo del obturador central hasta que las persianas deben cerrar perfectamente.
7. Apriete los tornillos de los cabezales.
8. Actuador de alambre de acuerdo con la Figura 2, las persianas deben abrirse completamente cuando la energía aplicada.
9. Limitador de giro se ajusta en fábrica. Modificación de la configuración puede dañar el actuador o el obturador. (Figura 5)

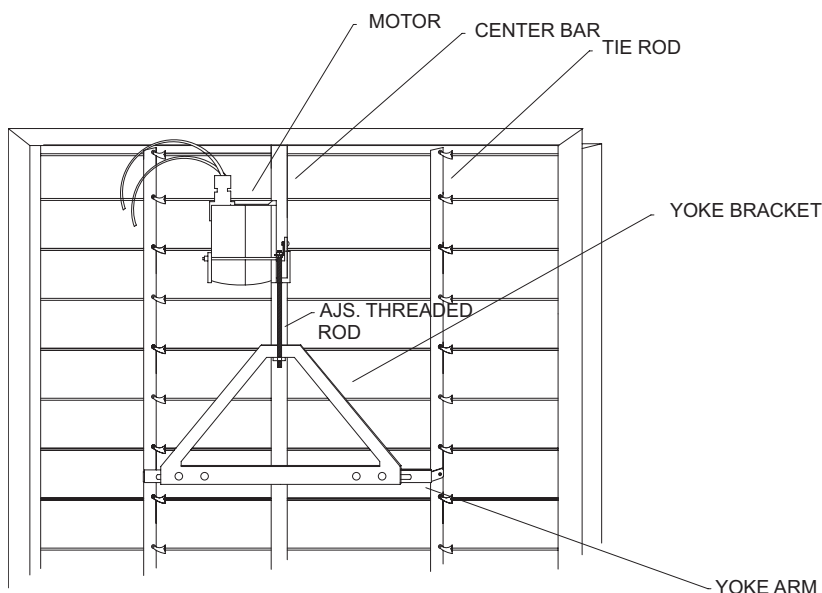

(Figure 4)

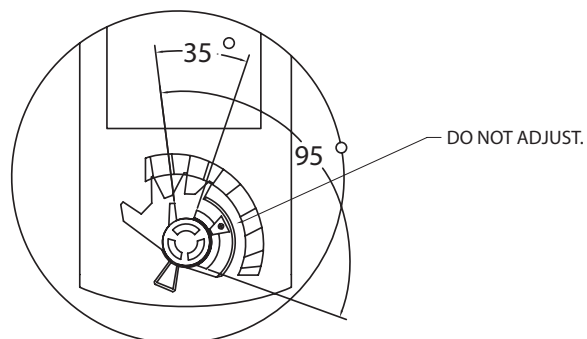

Rotation Limiter  
(Figure 5)

## Especificaciones del motor

Power Supply Req'd	Motor (*)		Motor Dimensions		
	Running Watts	Torque	H	W	D
100-240V	2.0	22 inch-lbs.	6 1/4"	3"	6"

(\*) Motor monofásico de servicio continuo con una temperatura ambiente máxima de 40°C (104°F).

ESPAÑOL

*Veillez lire ces instructions et les conserver. Lisez-les attentivement avant d'essayer d'assembler, d'installer, d'utiliser ou d'entretenir l'équipement décrit. Protégez-vous et protégez les autres en observant toutes les consignes de sécurité. Ne pas respecter ces instructions peut entraîner des blessures ou des dégâts matériels! Conservez les instructions pour pouvoir les consulter ultérieurement.*

# Modification du volet mural en fibre de verre Dayton®

Utilisez facultatif 24N065 (fibre de verre) ou 45C664 (Haute-Vitesse) Moteur

Nous recommandons de ne pas monter le volet à moins de 1/3 du diamètre de la pale de ventilateur par rapport au ventilateur.

Ne forcez pas le volet dans l'ouverture!

N'ouvrez pas le volet en soulevant les pales individuelles!

N'installez pas le volet penché!

## Information générale de sécurité

1. Suivez tous les codes de sécurité et électriques locaux, ainsi que les codes nationaux et autres en vigueur.
2. Le moteur doit être fermement et correctement mis à la terre. Ceci peut être effectué en câblant avec un circuit de câblage plaqué de métal et mis à la terre, en utilisant un fil de terre séparé branché sur le métal nu du châssis du moteur, ou par tout autre moyen approprié.
3. Débranchez toujours l'alimentation avant de travailler sur ou à proximité d'un moteur ou de la charge qui lui est reliée. Si le point de coupure de courant est hors de vue, bloquez-le en position ouverte et étiquetez-le pour éviter une mise sous tension inattendue.
4. Protégez le câble d'alimentation pour l'empêcher d'entrer en contact avec des objets pointus.
5. Ne pliez pas le câble d'alimentation et ne le laissez jamais entrer en contact avec de l'huile, de la graisse, des surfaces chaudes ni des produits chimiques.
6. Assurez-vous que la source d'alimentation soit conforme aux exigences de l'équipement.

## Instalación de la fibra de vidrio y High Velocity motorizado pared Persianas

1. Le cadre du volet doit être monté droit et être bien d'équerre sur le mur extérieur. Il faut faire attention de ne pas tordre le cadre du volet. Ne recouvrez jamais le volet de parement ni de maçonnerie. Le volet doit être monté de manière à pouvoir être retiré à tout moment en cas de détérioration.
2. Utilisez la barre de liaison uniquement pour tester l'ouverture et la fermeture du volet.
3. Le volet doit fonctionner aussi librement après installation qu'avant.
4. Il est recommandé d'appliquer du mastic entre les bords du cadre du volet et le mur.
5. Nettoyez et lubrifiez le volet en même temps que le ventilateur.

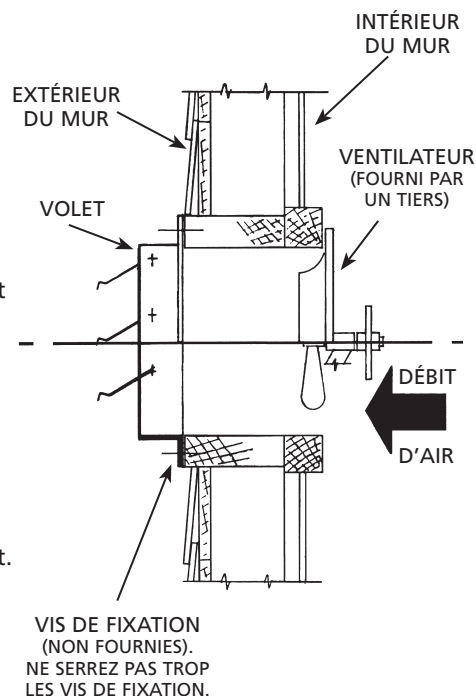
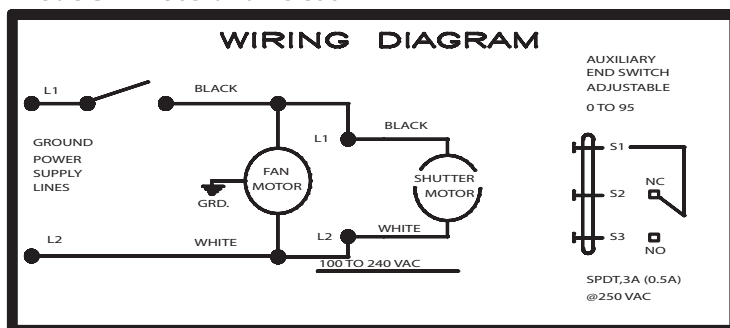

Figure 1

## Models 24N065 and 45C664



Wiring Diagram: 100 - 240V, 50/60 Hz

Figure 2 - Schémas de câblage

# Modification de volet mural en fibre de verre Dayton®

## Utilisez ces instructions pour modifier le moteur modèle 2C832B uniquement

1. Use unas pinzas para quitar clip de biela de retención. Guardar clip.
2. Use un destornillador para hacer palanca con suavidad biela del actuador.
3. Reinstalar biela en la posición de las 10 como se muestra (Figura 3).
4. Volver a instalar de forma segura clip de biela de retención.
5. Nota 45C664 se establece en fábrica.

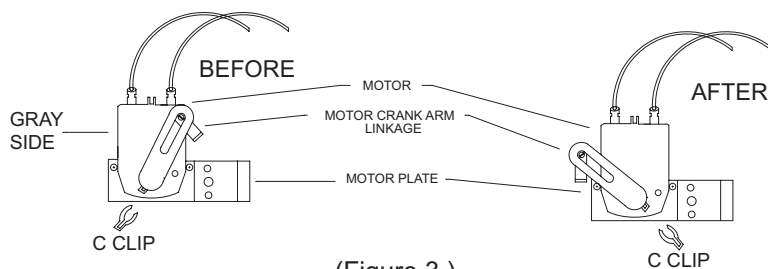

(Figure 3)

## Installation du moteur

1. Instale los fijadores de la yema en la barra de dirección con 8-32 tornillo y tuercas suministradas (Figura 4)
2. Ajustar dispositivos yema de los brazos a la varilla roscada en el centro del obturador de la barra central (Figura 4)
3. Apriete los pernos de dispositivos.
4. Instale el motor y el soporte sobre la barra de disparo centro, dejando tornillo de fijación suelto. Nota actuador lleva punta hacia arriba.
5. Instale la barra roscada en la vinculación del motor. Apretar las tuercas varillas roscadas, ambos extremos.
6. Deslice el soporte del motor encima de la barra de disparo del obturador central hasta que las persianas deben cerrar perfectamente.
7. Apriete los tornillos de los cabezales.
8. Actuador de alambre de acuerdo con la Figura 2, las persianas deben abrirse completamente cuando la energía aplicada.
9. Limitador de giro se ajusta en fábrica. Modificación de la configuración puede dañar el actuador o el obturador. (Figura 5)

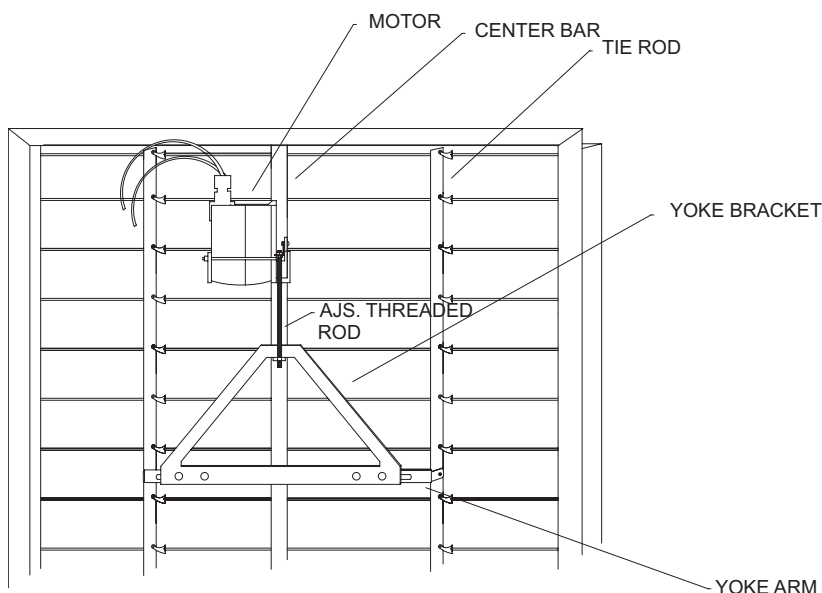

(Figure 4)

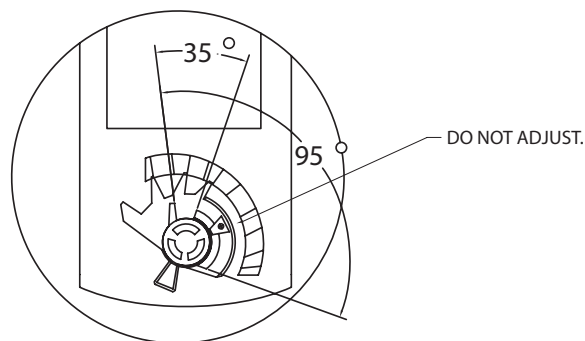

Rotation Limiter  
(Figure 5)

## Caractéristiques du moteur

Power Supply Req'd	Motor (*)		Motor Dimensions		
	Running Watts	Torque	H	W	D
100-240V	2.0	22 inch-lbs.	6 1/4"	3"	6"

(\*) Le moteur est monophasé, à fonctionnement continu avec une température ambiante maximum de 40 °C.

# Dayton® Fiberglass Wall Shutter Modification

## Limited Warranty

**Dayton Five-Year Limited Warranty.** Dayton® Fiberglass Wall Shutters, Models covered in this manual, are warranted by Dayton Electric Mfg. Co. (Dayton) to the original user against defects in workmanship or materials under normal use for five years after date of purchase. Any part which is determined to be defective in material or workmanship and returned to an authorized service location, as Dayton designates, shipping costs prepaid, will be, as the exclusive remedy, repaired or replaced at Dayton's option. For limited warranty claim procedures, see PROMPT DISPOSITION below. This limited warranty gives purchasers specific legal rights which vary from jurisdiction to jurisdiction.

**Limitation of Liability.** To the extent allowable under applicable law, Dayton's liability for consequential and incidental damages is expressly disclaimed. Dayton's liability in all events is limited to and shall not exceed the purchase price paid.

**Warranty Disclaimer.** Dayton has made a diligent effort to provide product information and illustrate the products in this literature accurately; however, such information and illustrations are for the sole purpose of identification, and do not express or imply a warranty that the products are MERCHANTABLE, OR FIT FOR A PARTICULAR PURPOSE, or that the products will necessarily conform to the illustrations or descriptions.

Except as provided below, no warranty or affirmation of fact, expressed or implied, other than as stated in the "LIMITED WARRANTY" above is made or authorized by Dayton.

**Product Suitability.** Many jurisdictions have codes and regulations governing sales, construction, installation, and/or use of products for certain purposes, which may vary from those in neighboring areas. While Dayton attempts to assure that its products comply with such codes, it cannot guarantee compliance, and cannot be responsible for how the product is installed or used. Before purchase and use of a product, review the product applications, and all applicable national and local codes and regulations, and be sure that the product, installation, and use will comply with them.

Certain aspects of disclaimers are not applicable to consumer products; e.g., (a) some jurisdictions do not allow the exclusion or limitation of incidental or consequential damages, so the above limitation or exclusion may not apply to you; (b) also, some jurisdictions do not allow a limitation on how long an implied warranty lasts, consequently the above limitation may not apply to you; and (c) by law, during the period of this Limited Warranty, any implied warranties of implied merchantability or fitness for a particular purpose applicable to consumer products purchased by consumers, may not be excluded or otherwise disclaimed.

**Prompt Disposition.** Dayton will make a good faith effort for prompt correction or other adjustment with respect to any product which proves to be defective within limited warranty. For any product believed to be defective within limited warranty, first write or call dealer from whom the product was purchased. Dealer will give additional directions. If unable to resolve satisfactorily, write to Dayton at address below, giving dealer's name, address, date, and number of dealer's invoice, and describing the nature of the defect. Title and risk of loss pass to buyer on delivery to common carrier. If product was damaged in transit to you, file claim with carrier.

Manufactured for Dayton Electric Mfg. Co., 100 Grainger Parkway, Lake Forest, Illinois 60045 U.S.A.

# Modificación de la persiana mural de fibra de vidrio Dayton®

## Garantía Limitada

**Garantía Limitada de Dayton por Cinco Años.** Dayton Electric Mfg. Co., (Dayton) le garantiza al usuario original que los modelos tratados en este manual *Rejillas De Pared De Fibra De Vidrio Dayton®* están libres de defectos en la mano de obra o el material, cuando se les somete a uso normal, por cinco años a partir de la fecha de compra. Cualquier parte que se encuentre defectuosa, tanto en el material como en la mano de obra, y sea devuelta a un lugar de servicio autorizado designado por Dayton, con los costos de envío pagados por adelantado, será reparada o reemplazada a la discreción de Dayton como remedio exclusivo. Para obtener la información sobre los procedimientos de reclamo cubiertos en la garantía limitada vea ATENCION OPORTUNA a continuación. Esta garantía limitada confiere a los compradores derechos legales específicos que varían de jurisdicción a jurisdicción.

**Límites de Responsabilidad.** Hasta el punto que las leyes aplicables lo permitan, la responsabilidad de Dayton por los daños emergentes o incidentales está expresamente excluida. La responsabilidad de Dayton expresamente está limitada y no puede exceder el precio de compra pagado por el artículo.

**Exclusión de Responsabilidad de la Garantía.** Dayton se ha esforzado diligentemente para proporcionar información sobre el producto en esta literatura en forma apropiada; sin embargo, tal información y las ilustraciones y descripciones tienen como único propósito la identificación del producto y no expresan ni implican garantía de que los productos son VENDIBLES O ADECUADOS PARA UN PROPÓSITO EN PARTICULAR o que se ajustan necesariamente a las ilustraciones o descripciones.

Con excepción de lo que se establece a continuación, Dayton no hace ni autoriza ninguna garantía o afirmación de hecho, expresa o implícita, que no sea estipulada en la GARANTIA LIMITADA anterior.

**Adaptación del Producto.** Muchas jurisdicciones tienen códigos o reglamentos que rigen las ventas, la construcción, la instalación y/o el uso del producto para ciertos propósitos que pueden variar con respecto a los aplicables a las zonas vecinas. Si bien Dayton trata de que sus productos cumplan con dichos códigos, no puede garantizar su conformidad y no puede hacerse responsable por la forma en que su producto se instala o usa. Antes de comprar y usar el producto, revise su aplicación y todos los códigos y regulaciones nacionales y locales aplicables y asegúrese que el producto, la instalación y el uso los cumplan. Ciertos aspectos de limitación de responsabilidad no se aplican a los productos del consumidor; es decir (a) algunas jurisdicciones no permiten la exclusión o la limitación de daños incidentales o emergentes, de modo que las limitaciones o exclusiones anteriores pueden que no se apliquen en su caso; (b) también, algunas jurisdicciones no permiten limitar el tiempo que una garantía implícita dura, por lo tanto, la limitación anterior puede que no se aplique en su caso; y (c) por ley, durante el periodo que dura esta Garantía Limitada, las garantías implícitas de comercialización o de adecuación para un propósito en particular aplicables a los productos del consumidor comprados por consumidores no pueden ser excluidas o no pueden excluirse de la responsabilidad en alguna otra forma.

**Atención Oportuna.** Dayton hará un esfuerzo de buena fe para corregir puntualmente, o hacer otros ajustes, con respecto a cualquier producto que resulte defectuoso dentro de los términos de esta garantía limitada. En el caso de que encuentre un producto defectuoso y que esté cubierto dentro de los límites de esta garantía haga el favor de escribir primero, o llame, al distribuidor de quien compró el producto. El distribuidor le dará las instrucciones adicionales. Si no puede resolver el problema en forma satisfactoria, escriba a Dayton a la dirección a continuación, dando el nombre del distribuidor, su dirección, la fecha y el número de la factura del distribuidor y describa la naturaleza del defecto. La propiedad del artículo y el riesgo de pérdida pasan al comprador en el momento de la entrega del artículo a la compañía de transporte. Si el producto se daña durante el transporte debe presentar su reclamo a la compañía de transporte.

Fabricado para Dayton Electric Mfg. Co., 100 Grainger Parkway, Lake Forest, Illinois 60045 EE.UU.

5C218B thru 5C220B and 4FZJ2  
91.4 - 121.9cm Panneau Double

Instructions d'utilisation et manuel de pièces Dayton

# Modification de volet mural en fibre de verre Dayton®

## Garantie limitée

**Garantie Dayton limitée à cinq ans.** Les modèles couverts dans ce manuel - Volets De Mur - Fiberglass Dayton® - sont garantis par Dayton Electric Mfg. Co. (Dayton) à l'utilisateur d'origine contre tout défaut de matières premières ou de manutention sous usage normal, pendant cinq ans à compter de la date d'achat. Toute pièce qui est déclarée défectueuse en matière première ou en manutention et qui est renvoyée à un lieu de service autorisé, désigné par Dayton, en port payé sera, en seule option, réparée ou remplacée au choix de Dayton. Pour le procédé de réclamation sous garantie limitée, voir DISPOSITION RAPIDE ci-dessous. Cette garantie limitée donne aux acheteurs des droits légaux spécifiques qui varient de juridiction à juridiction.

**Limites de responsabilité.** La responsabilité de Dayton, dans les limites permises par la loi, pour les dommages indirects ou fortuits est expressément déniée. Dans tous les cas la responsabilité de Dayton est limitée et ne dépassera pas la valeur du prix d'achat payé.

**Désistement de garantie.** Dayton a fait de diligents efforts pour fournir avec précision les informations et illustrations des produits décrits dans cette brochure; cependant, de telles informations et illustrations sont pour la seule raison d'identification, et n'expriment ni n'impliquent que les produits sont COMMERCIALISABLES, OU ADAPTABLES À UN BESOIN PARTICULIER, ni que ces produits sont nécessairement conformes aux illustrations ou descriptions.

Sauf pour ce qui suit, aucune garantie ou affirmation de fait, énoncée ou impliquée, autre que ce qui est énoncé dans la "GARANTIE LIMITÉE" ci-dessus n'est faite ou autorisée par Dayton.

**Conformité du produit.** De nombreuses juridictions ont des codes et règlements qui gouvernent les ventes, constructions, installation et/ou usage de produits pour certains usages qui peuvent varier par rapport à une zone voisine. Pendant que Dayton essaie de s'assurer que ses produits s'accordent avec ces codes, il ne peut pas garantir cet accord, et ne peut pas être responsable de la façon dont le produit est installé ou utilisé. Avant l'achat et l'usage d'un produit, revoir les applications de ce produit, ainsi que tous les codes et règlements nationaux et locaux applicables, et s'assurer que le produit, son installation et son usage sont en accord avec eux.

Certains aspects de désistement ne sont pas applicables aux produits pour consommateur; ex: (a) certaines juridictions ne permettent pas l'exclusion ou la limitation des dommages indirects ou fortuits et donc la limitation ou exclusion ci-dessus peut ne pas s'appliquer dans le cas présent; (b) également, certaines juridictions n'autorisent pas de limitations de durée de la garantie implicite, en conséquence, la limitation ci-dessus peut ne pas s'appliquer dans le cas présent; et (c) par force de loi, pendant la période de cette Garantie Limitée, toutes garanties impliquées de commerciabilité ou d'adaptabilité à un besoin particulier applicables aux produits de consommateurs achetés par des consommateurs, peuvent ne pas être exclues ni autrement désistées.

**Disposition rapide.** Dayton fera un effort de bonne foi pour corriger ou ajuster rapidement tout produit prouvé défectueux pendant la période de la garantie limitée. Pour tout produit considéré défectueux pendant la période de garantie limitée, écrire ou appeler tout d'abord le concessionnaire où l'appareil a été acheté. Le concessionnaire doit donner des instructions supplémentaires. S'il est impossible de résoudre le problème de façon satisfaisante, écrire à Dayton à l'adresse ci-dessous, en indiquant le nom et l'adresse du concessionnaire, la date et le numéro de la facture du concessionnaire, et en décrivant la nature du défaut. Le titre et le risque de perte passent à l'acheteur au moment de la livraison par le transporteur. Si le produit a été endommagé pendant le transport, une réclamation doit être faite auprès du transporteur.

Fabriqué pour Dayton Electric Mfg.Co., 100 Grainger Parkway, Lake Forest, Illinois 60045 États-Unis

Fabricado para: Dayton Electric Mfg. Co.  
Fabriqué pour: Lake Forest, Illinois 60045 U.S.A.

Dayton®