

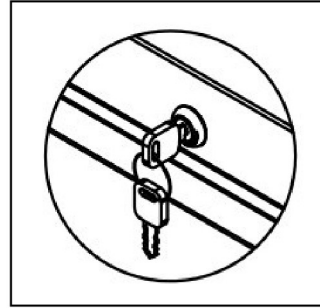

Cabinet Roulant

Les Parts de Réparation



Les clé, le numéro des parts : MGC01XXX . référez au numéro sur la clé/ la serrure pour les trois derniers chiffres s'il vous plaît.

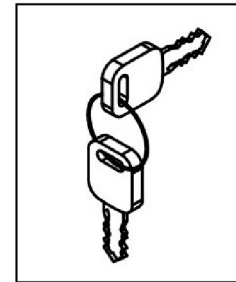

L'appareil de clé et de serrure, num éeo des parts: TTLK001G

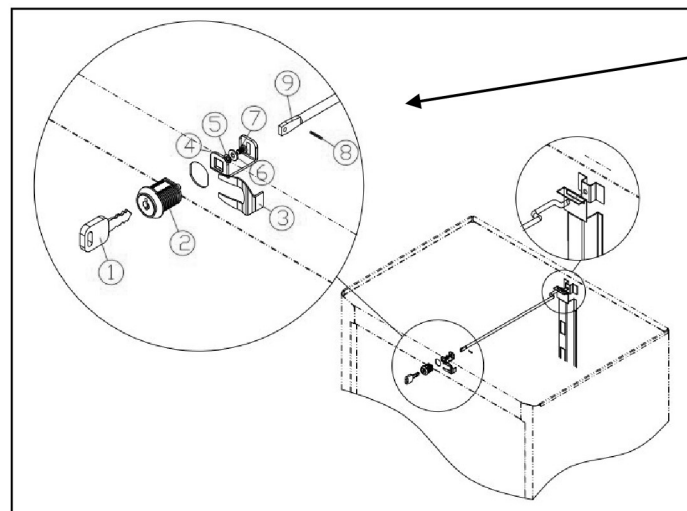

- pour retirer l'ensemble de clé-serrure :
1. Retirez 2 ou 3 tiroirs d'abord de haut en bas.
 2. Retirez la pince à ressort③utilisant l'utile de mains, par exemple : les pinces
 3. Retirez-vous tout le verrouillage central y compris a clé①,le verrouillage②, la forme en U④, la rondelle plate⑤, la rondelle à ressort⑥, les boulons ⑦, la pince③, la barre de verrouillage central ⑨
 4. Démontez les boulons ⑦ utilisant le tournevis cruciforme, et puis, retirez la clé①, le verrouillage ② de rebut.

Pour réinstaller l'ensemble de clé-serrure :

1. Assemblez la clé①,le verrouillage②, la forme en U④, la rondelle plate⑤, la rondelle à ressort⑥, les boulons ⑦, la pince③, la barre de verrouillage central ⑨ dans l'ordre, insérez tout le verrouillage central à travers le trou frontal jusqu'au trou de la barre de verrouillage à l'arrière du cabinet.
2. Insérez la pince à ressort③ sur la serrure.
3. Serrez tous les boulons.

Fixez la roulette et la roulette pivotante avec le frein, le numéro des parts : 22EM66, for 31CE51, 31CE53, 31CE55

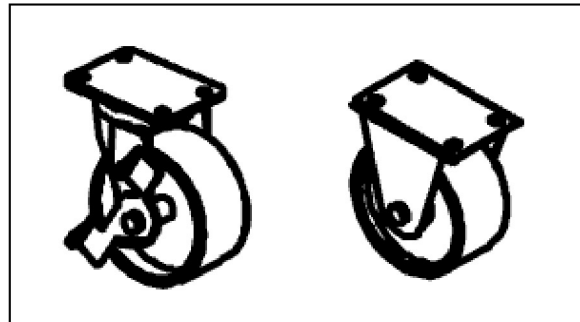

LISTE DES PIECES DE REPARATION

No. de Réf	Description	No. de Pièce	Qté
1	Appareil de Verrou et Clé (1 Verrou & 4 Clés)	22EM68	1 ensemble
2	16 po. x 35mm Glissières de Roulement de Bille, en PR	41GX03	1 ensemble
3	Roulettes en PP, 4"x2" Roulettes Fixes (2), Roulettes Pivotantes avec Frein (2)	22EM66	1 ensemble



Please read and save these instructions. Read through this owner's manual carefully before using product. Protect yourself and others by observing all safety information, warnings, and cautions. Failure to comply with instructions could result in personal injury and/or damage to product or property. Please retain instructions for future reference.



ROLLING CABINET

Description

The Westward rolling cabinet has a durable finish and strong load capacity. The cabinet is equipped with full extension ball bearing slides, ensuring smooth functionality of all drawers, and KD structure tray with 6mm top MDF. Each drawer can hold up to 66 lbs(30kg). The cabinet is ideal for mechanics, craftsmen, repairmen and garage owners interested in storing and organizing tools and parts.

Unpacking

When unpacking, please ensure the unit is upright. Do not use any sharp objects to open the packaging.

After unpacking unit, inspect carefully for any damage that may have occurred during transit. Check for loose, missing, or damaged parts. Any shipping damage claim must be filed with the carrier.



Specifications and Dimensions

Model	Casters	No. of Drawers	Power Tap	Steel Body Dimensions (Inches)		
				Width	Depth	Height
31CE51	4"×2"PP CASTERS	4	Y	26.69"(678MM)	18.07"(459MM)	27.64"(702MM)
31CE53	4"×2"PP CASTERS	5	N/A	26.69"(678MM)	18.07"(459MM)	33.82"(859MM)
31CE55	4"×2"PP CASTERS	3	N/A	26.69"(678MM)	18.07"(459MM)	33.82"(859MM)

*(Y) = Yes

*(N/A) = Not Available

General Safety Information

▲ CAUTION

Ensure the drawers are closed and locked completely before moving the cabinet.

Handle and swivel casters must be attached on the same side of the product.

Keep the product on level surfaces. The product may become unstable and tip if stored or moved on an un-level surface, which may cause personal injury or product damage.

▲ WARNING

Do not alter the product in any manner. Do not step or climb on the cabinet.



75-855B说明书-1正

WESTWARD® Rolling Cabinet

Do not open more than one drawer at the same time. The cabinet may become unstable and tip.

Please ensure the cabinet is locked prior to moving.

Maintenance

Lubricate the lock with graphite annually. Lubricate the ball bearing slides with grease twice annually. The casters do not require lubrication.

Assembly

WARNING

NOTE: This unit was shipped with the plastic top on the unit, please handle carefully the unit when place it upside down.

CASTER ASSEMBLY AND DRAWER OPERATION

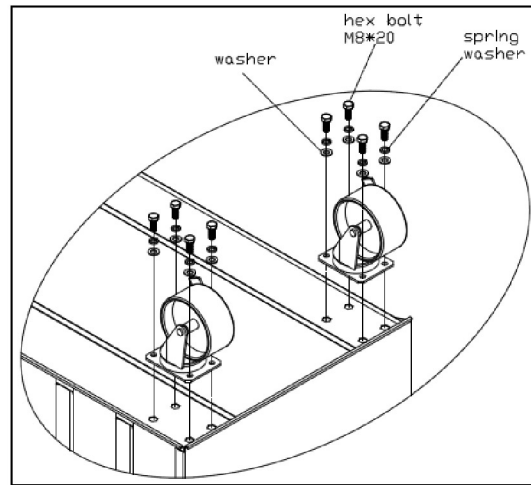

1. Place the cabinet wheels up on a flat surface. Protect the paint by placing the packaging down first.
2. Insert the bolt into the spring washer, then the washer. Attach the caster to the mounting plate. Mount both swivel casters on the same side of the cabinet as the side handle.
3. Tighten all bolts by hand until the cart is assembled. Then, tighten the bolts using a wrench until you feel resistance. Do not over tighten.

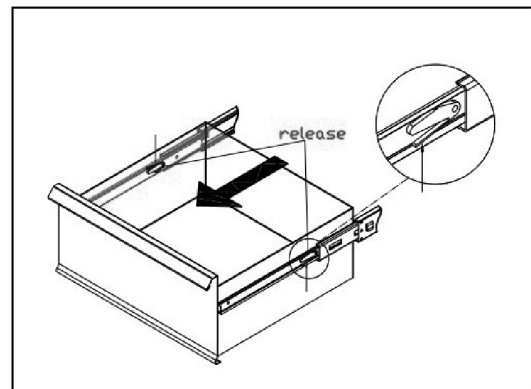

To remove the drawer:

1. Empty the drawer, fully extend the drawer, release the retaining clip by pushing the lever up on one side and down on the other side simultaneously.
2. Then pull the drawer out.

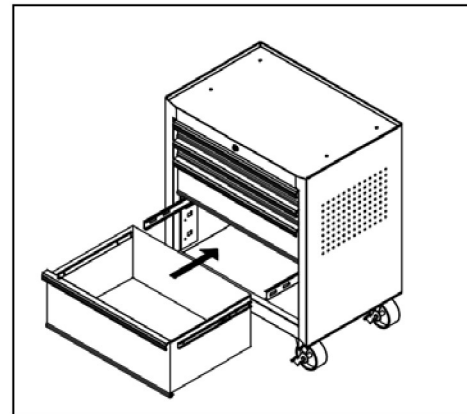

To reinstall drawers:

To reinstall drawers, place on slide channels and slide drawer in completely.

WESTWARD® Cabinet Roulant

Assemblage du plateau de PP, du Plateau en MDF, du Robinet de Puissance

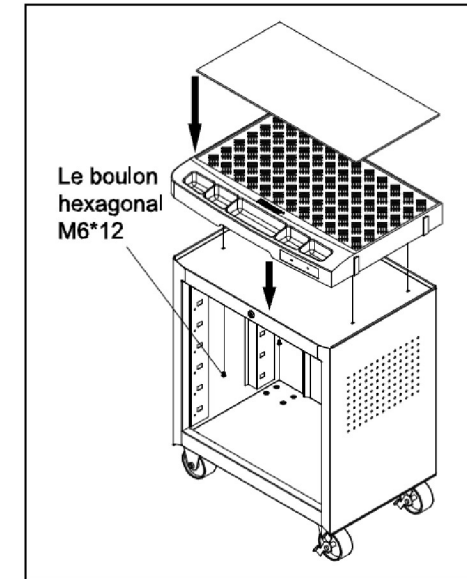

1. Retirez tous les tiroirs en premier.
2. Fixez le plateau de PP en haut.
3. insérez le boulon hexagonal 4pcs M6*12 sous le haut.
4. Serrez tous les boulons en sécurité (Ne serrez pas trop)
5. Fixez le plateau en MDF en haut du plateau.

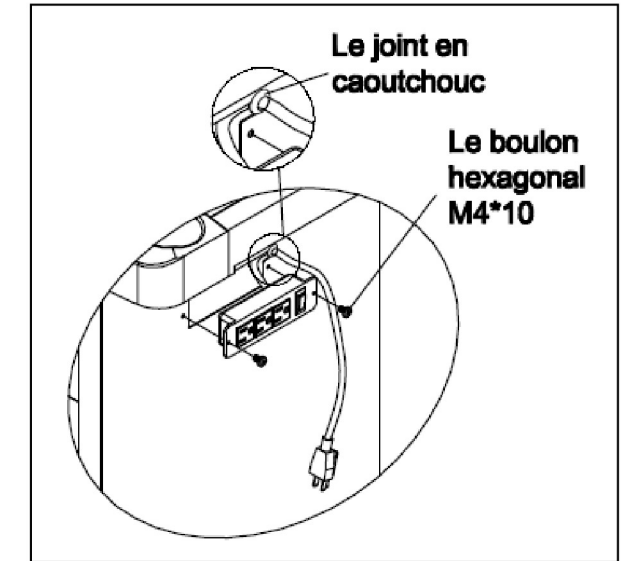

1. Fixez le robinet de puissance dans le trou sur le cabinet.
2. insérez le boulon hexagonal 2pcs M4*10 dans le rivet.
3. Installez le joint en caoutchouc en place pour protéger le cordon de puissance des dommages.
4. Serrez tous les boulons en sécurité (Ne serrez pas trop)

Note : le robinet de puissance est juste disponible sur 31CE51.

Garantie

LA GARANTIE LIMITEE D'UNE ANNEE

Si ce produit ne s'acquitte pas de façon satisfaisante en raison d'un défaut ou d'une malfaçon dans UNE ANNEE de la date de l'achat, le retourez à la place de l'achat et il sera remplacé gratuitement. Les dommages directs ou indirects sont exclus de cette garantie.

**Pour les parts de réparation, téléphonez au 1-800-323-0620
24 heures un jour-365 jours une année**

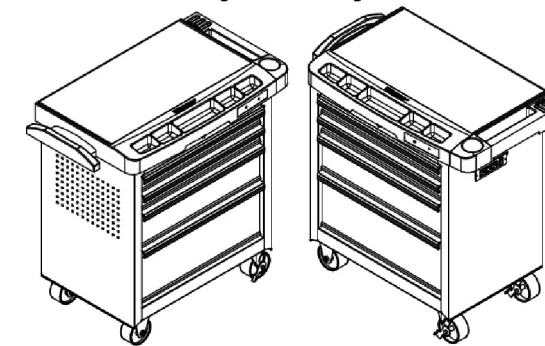

L'illustration des Parts de Réparation pour les Modèles 31CE51

WESTWARD Cabinet Roulant

Conservez le produit sur les surfaces horizontales. Le produit peut devenir instable et basculer s'il est stocké ou déplacé sur une surface de niveau un, ce qui peut causer des blessures ou des dommages matériels.

AVERTISSEMENT

Ne modifiez pas le produit dans aucun cas. Ne marchez pas ni montez sur le cabinet.

N'ouvrez pas plus d'un tiroir en même temps. Le cabinet peut devenir instable et basculer. Assurez-vous que le cabinet est verrouillé avant de se déplacer s'il vous plaît.

Entretien

Lubrifiez la serrure avec le graphite annuellement. Lubrifiez les glissières à billes avec la graisse deux fois annuellement. Les roulettes ne nécessitent pas de lubrification.

Assemblage**AVERTISSEMENT**

NOTE : Cet appareil a été livré avec le couvercle en plastique sur l'appareil, manipulez soigneusement l'appareil lors de le placer à l'envers s'il vous plaît.

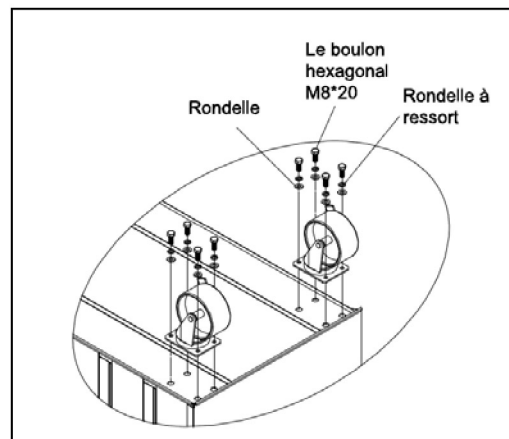
L'ASSEMBLAGE DE LA ROULETTE ET L'OPERATION DU TIROIR

1. Placez les roues du cabinet sur une surface plane. Protégez la peinture en plaçant l'emballage en premier.
2. Insérez le boulon dans la rondelle à ressort, puis la rondelle. Fixez la roulette à la plaque de montage. Montez les deux roulettes pivotantes sur le même côté du cabinet comme la poignée latérale.
3. Serrez tous les boulons par mains jusque le panier est assemblé. Et puis, serrez les boulons utilisant une clé jusque vous sentez une résistance. Ne serrez pas trop.

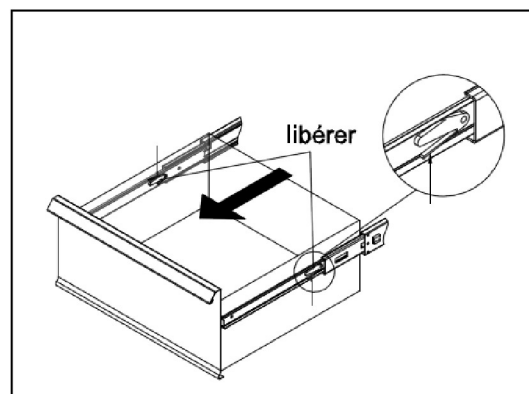

Pour retirer le tiroir:

1. Videz le tiroir, étendez complètement le tiroir, libérer la pince de fixation en poussant le levier vers le haut d'un côté et vers le bas de l'autre côté à la fois.
2. Et puis, tirez le tiroir.

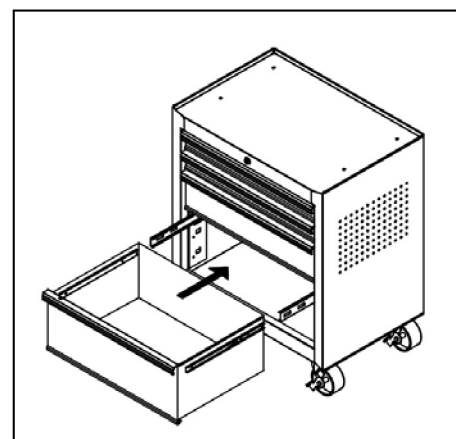

Pour réinstaller les tiroirs:

Pour réinstaller les tiroirs, placez sur les glissières et le tiroir coulissant en tout.

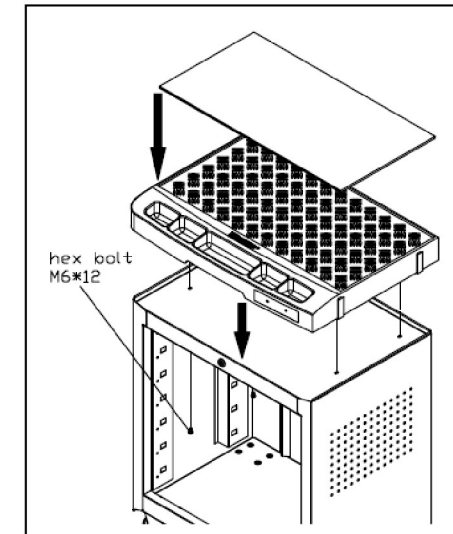
WESTWARD Rolling Cabinet**Assembly of PP tray, MDF, Power Tap**

1. Remove all the drawers first.
2. Attach the PP tray on the top.
3. Insert 4pcs M6*12 hex bolt under the top.
4. Tighten all bolts securely (Do not over tighten).
5. Attach the MDF on the top of the tray.

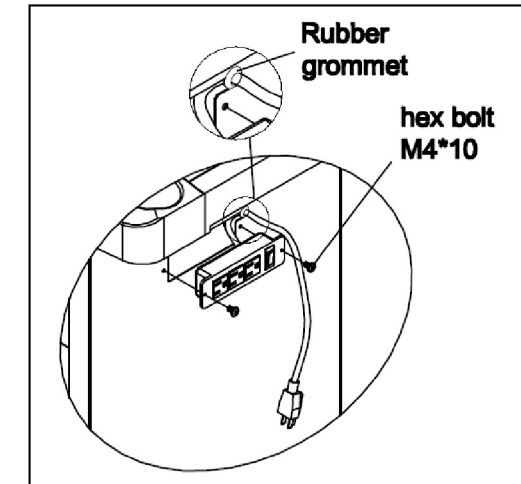

1. Attach the power tap into the hole on the cabinet.
2. Insert 2pcs M4*10 hex bolt into the rivet.
3. Install the rubber grommet in place to protect the power cord from damage.
4. Tighten all bolts securely (Do not over tighten).

Note: The power tap is just available on 31CE51.

Warranty**LIMITED ONE-YEAR WARRANTY**

Should this product fail to perform satisfactorily due to a defect or poor workmanship within ONE YEAR from the date of purchase, return it to the place of purchase and it will be replaced free of charge. Incidental or consequential damages are excluded from this warranty.

For Repair Parts, call 1-800-323-0620

24 hours a day – 365 days a year

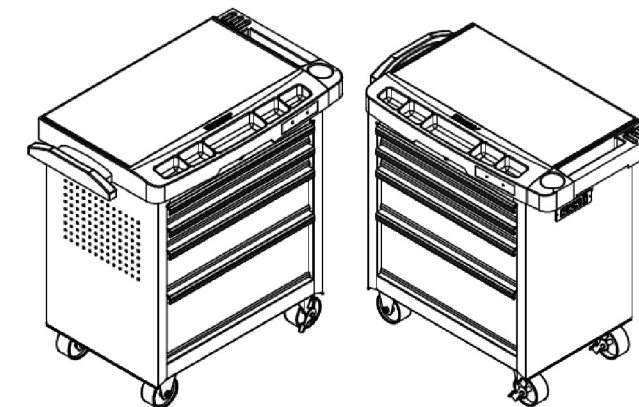

Repair Parts Illustration for Model(s) 31CE51

WESTWARD Rolling Cabinet

Repair Parts

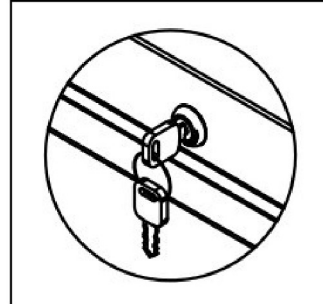

Keys, parts number: MGC01XXX . Please refer to the number on the key/lock for the last three digits.

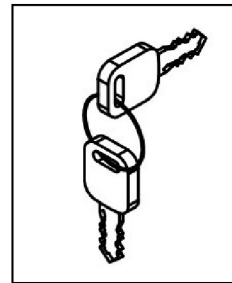

Lock and key set, parts number: TTLK001G

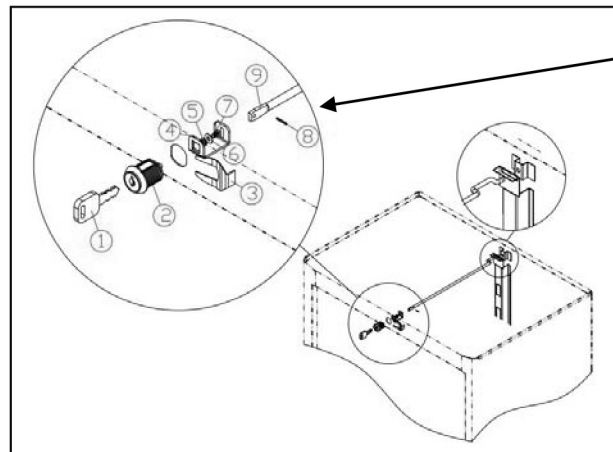

- To remove lock and key set:
1. Remove 2 or 3 drawers first from the top down.
 2. Remove spring clip ③ using hand tool, eg: pinchers.
 3. Pull out the whole central lock including key ①, lock ②, U Shape ④, flat washer ⑤, spring washer ⑥, bolts ⑦, clip ⑧, central locking bar ⑨.
 4. Take apart bolts ⑦ using cross screwdriver, then remove the discarded key ①, lock ②.

- To reinstall lock and key set:
1. Assembly key ①, lock ②, U Shape ④, flat washer ⑤, spring washer ⑥, bolts ⑦, clip ⑧, central locking bar ⑨ in sequence, insert the whole central lock through the front hole till up to the hole of locking bar at the back of the cabinet.
 2. Insert spring clip ③ on the lock.

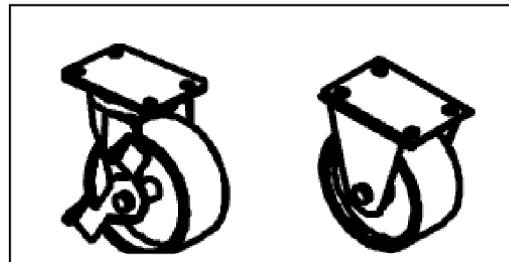

Fixed Caster and Swivel caster with brake, parts number: 22EM66, for 31CE51, 31CE53, 31CE55

Repair Parts List

Ref.No.	Description	PartNumber	QTY
1	Slot Type Of Lock and Key Set (1) Lock, (4) Keys	22EM68	1 set
2	Ball Bearing Slides, 16 in. x 35mm,PR	41GX03	1 set
3	PP Casters,4"x2" (2)Fixed casters, (2)Swivel Casters with brake	22EM66	1 set

Lisez et conservez les instructions, s'il vous plaît. Lisez attentivement ce manuel du propriétaire avant d'utiliser ce produit. Protégez vous-même et les autres par l'observation de toutes les informations fiables, des attentions et des avertissements. L'échec d'exécuter avec les instructions peut causer des blessures et/ou des dommages du produit ou de la propriété. Réservez les instructions pour la référence future s'il vous plaît.

WESTWARD CABINET ROULANT

Description

Le cabinet roulant de Westward a une finition rouge durable et une forte capacité de charge. Le cabinet est équipé de glissières à roulement à bille pleine extension, en garantissant un fonctionnement en douceur de tous les tiroirs, et le plateau de la structure KD avec le plateau en MDF de 6mm. Chaque tiroir peut contenir jusqu'à 66 lb (30 kg). Le cabinet est idéal pour les mécaniciens, les artisans, les réparateurs et les garagistes intéressés à stocker et organiser les outils et les pièces.

Déballage

Lors du déballage, assurez-vous que l'appareil est droit s'il vous plaît. N'utilisez pas d'objets tranchants pour ouvrir l'emballage.

Après l'appareil de déballage, inspectez soigneusement pour tout dommage que pourrait avoir eu lieu pendant le transport. Vérifiez si les pièces sont desserrées, manquantes ou endommagées. Toutes les réclamations de dommage de transport doivent être déposées auprès du transporteur.



Spécifications et Dimensions

Modèle	Roulettes	No. de Tiroirs	Robinet de	Dimensions du Corps en Acier (Pouces)		
				Largeur Puissance	Profondeur	Hauteur
31CE51	4"x2" Roulettes en PP	4	Oui	26.69"(678MM)	18.07"(459MM)	27.64"(702MM)
31CE53	4"x2" Roulettes en PP	5	N/A	26.69"(678MM)	18.07"(459MM)	33.82"(859MM)
31CE55	4"x2" Roulettes en PP	3	N/A	26.69"(678MM)	18.07"(459MM)	33.82"(859MM)

*(O) = Oui
*(N/P) = Non Disponible

Les Informations de Sécurité Générale

ATTENTION

Assurez-vous que les tiroirs sont fermés et verrouillés complètement avant de déplacer le cabinet.

La poignée et les roulettes pivotantes doivent être fixées sur la même côté du produit.

MGC10002
Imprimé en Chine
09/14





Gabinete Rotante

Piezas de Reparación

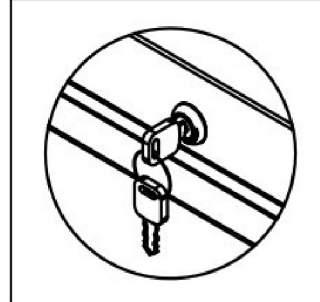

Llaves, Número de piezas: MGC01XXX. Por favor, consulte el número de la llave / cerradura de los tres últimos dígitos.

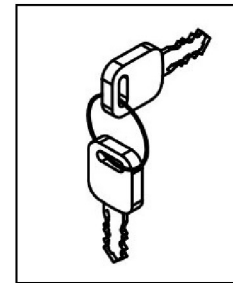

Conjunto de llave y cerradura, número de piezas: TTLK001G

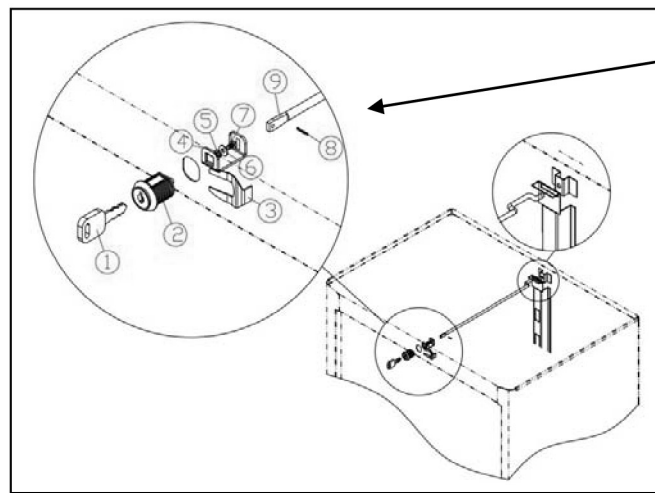

Para quitar el conjunto de llave y bloqueador:

1. Retire los 2 o 3 cajones primero de arriba hacia abajo.
2. Retire la presilla del resorte^③ utilizando la herramienta de mano, por ejemplo: pinzas.
3. Saque todo el cierre central incluyendo llave^①, cerradura^②, U Forma^④, arandela plana^⑤, lavadora de primavera^⑥, pernos^⑦, presilla^⑧, barra de cierre centralizado^⑨.
4. Desmontar pernos^⑦ usando destornillador de cruz, retire la llave descartada^①, cierre^②.

Para volver a instalar la cerradura y juego de llaves:

1. Asamble de llave^①, cerradura^②, U Forma^④, arandela plana^⑤, pernos^⑦, presilla^⑧, barra de cierre centralizado^⑨ en secuencia, insertar toda la cerradura central a través del orificio frontal hasta hasta el orificio de la barra de bloqueo en la parte posterior del armario.
2. Insertar la presilla del resorte^③ en la cerradura.
3. Apriete todos los tornillos.

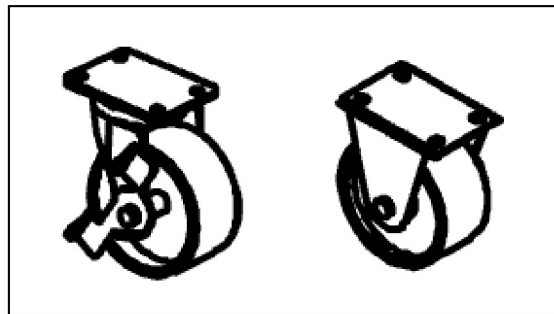

Fijar Castor y giratoria con número de freno, número de piezas: 22EM66, para 31CE51, 31CE53, 31CE55

Lista de Piezas de Reparación

Nº Ref	Descripción	Nº Pieza	Cantidad
1	Set de Cerradura y Llave (1)Cerradura, (4)Llaves	22EM68	1 set
2	Deslizante de rodamiento de Bolas, 16"x 35mm, PR	41GX03	1 set
3	Ruedas de PP, 4"x2" (2)Ruedas fijas, (2)Ruedas Giratorias con freno	22EM66	1 set



Por favor lea y guarde estas instrucciones. Lea este manual de instrucciones cuidadosamente antes de usar el producto. Protéjase a sí mismo ya los demás observando toda la información de seguridad, advertencias y precauciones. El incumplimiento de las instrucciones podría causar lesiones y / o daños al producto o a la propiedad. Por favor, guarde las instrucciones para referencia futura.



GABINETE ROTANTE

Descripción

El gabinete rodante hacia el oeste tiene un acabado rojo durable y fuerte capacidad de carga. El gabinete está equipado con toboganes cojinete de bolas de extensión completa, garantizar el buen funcionamiento de todos los cajones, y la bandeja de estructura KD con 6mm superior MDF. Cada cajón puede contener hasta 66 libras (30 kg). El gabinete es ideal para los mecánicos, artesanos, reparadores y propietarios de talleres interesados en almacenar y organizar las herramientas y piezas.

Desembalaje

Al desembalar, asegúrese de que la unidad está en posición vertical. No utilice ningún objeto afilado para abrir el envase.

Después de desempacar la unidad, inspeccione cuidadosamente por cualquier daño que pueda haber ocurrido durante el transporte. Compruebe si hay piezas sueltas, faltantes o dañadas. Cualquier reclamación por daños de envío debe ser presentada ante el transportista.



Especificaciones y dimensiones

Modelo	Castores	No. de cajas	Grifo de potencia	Dimensiones de cuerpo de acero (pulgadas)		
				Anchura	Profundidad	Altura
31CE51	4"×2"PP CASTORES	4	Y	26.69"(678MM)	18.07"(459MM)	27.64"(702MM)
31CE53	4"×2"PP CASTORES	5	N/A	26.69"(678MM)	18.07"(459MM)	33.82"(859MM)
31CE55	4"×2"PP CASTORES	3	N/A	26.69"(678MM)	18.07"(459MM)	33.82"(859MM)

*(Y) = Sí

*(N/A) = No disponible

Información general de seguridad



Asegúrese de que los cajones están cerrados y bloqueados por completo antes de mover el gabinete.

Mango y ruedas giratorias deben estar conectados en el mismo lado del producto.

Mantenga el producto en superficies niveladas. El producto puede desestabilizarse y volcar si se almacena o se mueve sobre una superficie a nivel de las Naciones Unidas, lo cual puede causar lesiones personales o daños al producto.





Gabinete Rotante

ADVERTENCIA

No modifique el producto de cualquier manera. No se pare ni se suba en el gabinete.

No abra más de un cajón a la vez. El gabinete se puede volver inestable y la punta.

Asegúrese de que el gabinete está bloqueado antes de la mudanza.

Mantenimiento

Engrasar la cerradura con grafito anualmente. Lubricar el cojinete de bolas diapositivas con grasa dos veces al año. Las ruedas no requieren lubricación.

Asamblea**ADVERTENCIA**

NOTA: Esta unidad se envía con la tapa de plástico de la unidad, por favor manejar cuidadosamente la unidad cuando ponerlo abajo.

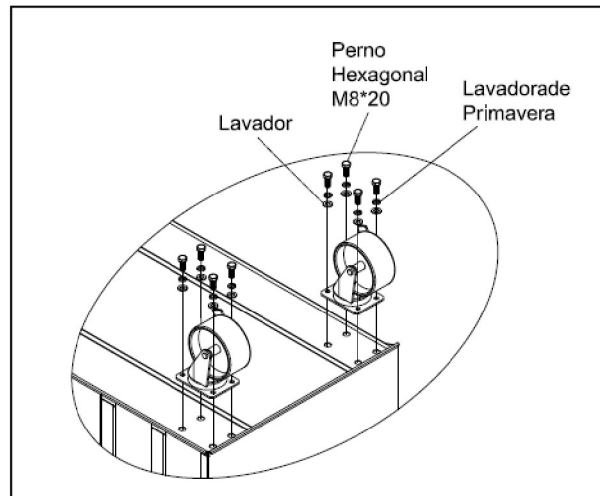
ASAMBLEA DE CASTOR Y OPERACIÓN DEL CAJÓN

1. Ponga ruedas del gabinete para arriba en una superficie plana. Proteger la pintura mediante la colocación de los envases en primer lugar.
2. Inserte el tornillo en la arandela de resorte, entonces la lavadora. Conecte la máquina de colada a la placa de montaje. Montar las dos ruedas giratorias en el mismo lado del gabinete como el mango lateral.
3. Apriete todos los tornillos con la mano hasta que el carro se monta. A continuación, apriete los pernos con una llave hasta que sienta resistencia. No apriete demasiado.

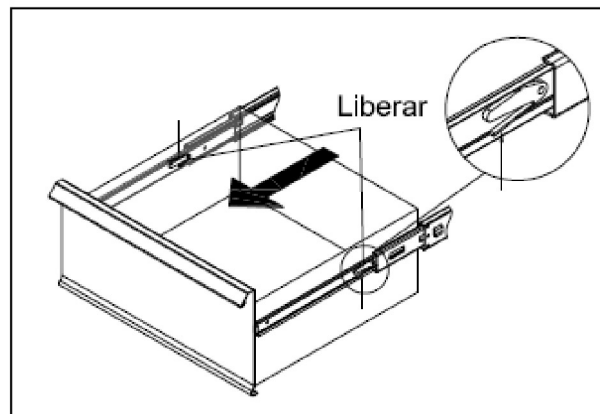

Para quitar el cajón:

1. Vacíe el cajón, extienda por completo el cajón, suelte el clip de sujeción empujando la palanca hacia arriba en un lado y en el otro lado de forma simultánea.
2. Luego tire del cajón hacia afuera.

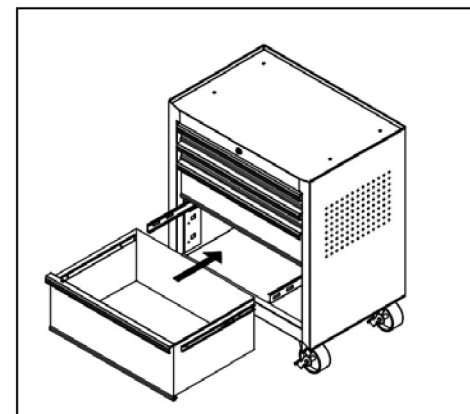

Para volver a instalar los cajones:

Para volver a instalar los cajones, colocar en los canales de diapositivas y cajón deslizante completamente.

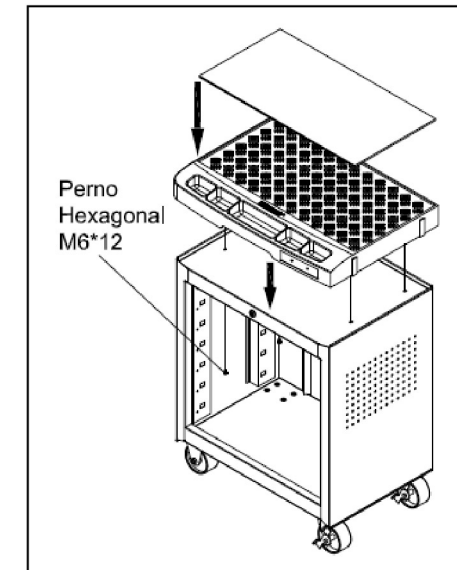

Gabinete Rotante

Asamblea de la bandeja del PP, MDF, Toma de Alimentación

1. Retire todos los cajones en primer lugar.
2. Coloque la bandeja de PP en la parte superior.
3. Inserte 4pcs M6 * 12 perno hexagonal en la parte superior.
4. Apriete todos los pernos (No apriete demasiado).
5. Conecte el MDF en la parte superior de la bandeja.

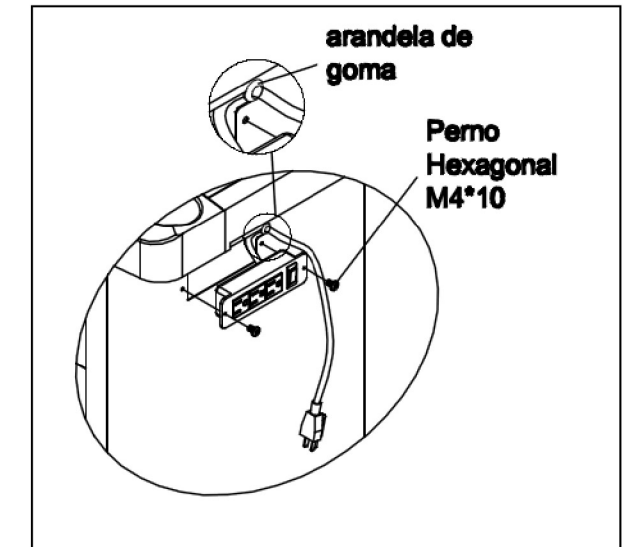

1. Conecte el grifo de alimentación en el agujero en el gabinete.
 2. Inserte 2pcs M4 * 10 perno hexagonal en el remache.
 3. Instale la arandela de goma para proteger el cable de alimentación de daños.
 4. Apriete todos los pernos (No apriete demasiado).
- Nota: La toma de alimentación está apenas disponible en 31CE51.**

Garantía**GARANTÍA LIMITADA DE UN AÑO**

Cuando este producto no efectúa satisfactoriamente debido a un defecto o mala mano de obra dentro de un año desde la fecha de compra, devuélvalo al lugar donde lo compró y le será reemplazado sin cargo. Los daños incidentales o consecuentes se excluyen de esta garantía.

Para piezas de reparación, llame al 1-800-323-0620
24 horas al día - 365 días al año

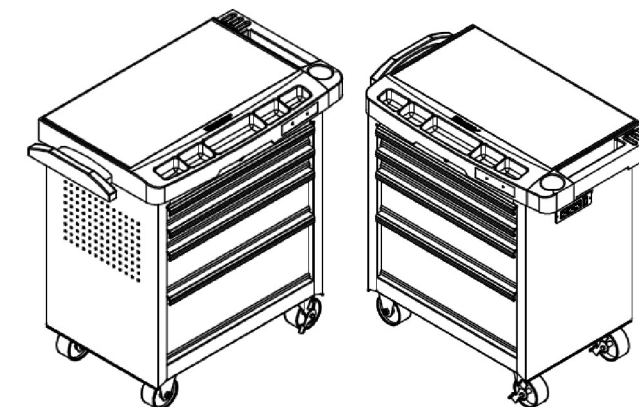

Reparación de piezas de ilustración para el modelo (s) 31CE51